



5

**BOITE DE TRANSFERT TZ1
BAGUE ARRIERE DE L'ARBRE DE SORTIE**

**AX
340-1/5**

1

OUTILLAGE PRECONISE

- 6602-T** : Jeu de chandelles.
- 4503-T** : Traverse de levage.
- 4114-T** : Coffret pour extracteur à inertie.
- 4524-T** : Coffret Joints-Roulements AX 4 x 4.
 - 4524-T.G1** : Manchon de pose pour bague fendue.
 - 4524-T.G2** : Centreur.



*DEPOSE ET POSE DE LA BAGUE AR
DE L'ARBRE DE SORTIE*



DEPOSE

Déconnecter la batterie.

Lever et caler l'avant du véhicule roues avant pendantes, à l'aide de la traverse de levage **4503-T**.

Vidanger l'ensemble BV-BT.

Déposer l'ensemble BV-BT du véhicule.

(Voir ⑤ AX 330-1/2)

Déposer la boîte MA jusqu'au différentiel.

(Voir BRE 098928)

Déposer le boîtier de roulements de la couronne.

(Voir ⑤ AX 340-1/3)

Déposer le pignon d'attaque.

(Voir ⑤ AX 340-1/4)

Déposer, Fig. I, la bague avec l'extracteur à inertie **1671-TA** et l'embout Ø 20.

POSE

Poser, Fig. II, la bague avec le manchon **4524-T.G1** et le centreur **4524-T.G2**.

Poser le pignon d'attaque.

(Voir ⑤ AX 340-1/4)

Poser le boîtier couronne.

(Voir ⑤ AX 340-1/3)

Poser le différentiel et la boîte MA.

(Voir BRE 098928)

Poser l'ensemble BV-BT sur véhicule.

(Voir ⑤ AX 330-1/2)

Effectuer le remplissage de l'ensemble BV-BT.

(Voir ⑤ AX 330-00/2).

Connecter la batterie.



5

AX
340-1/5

3

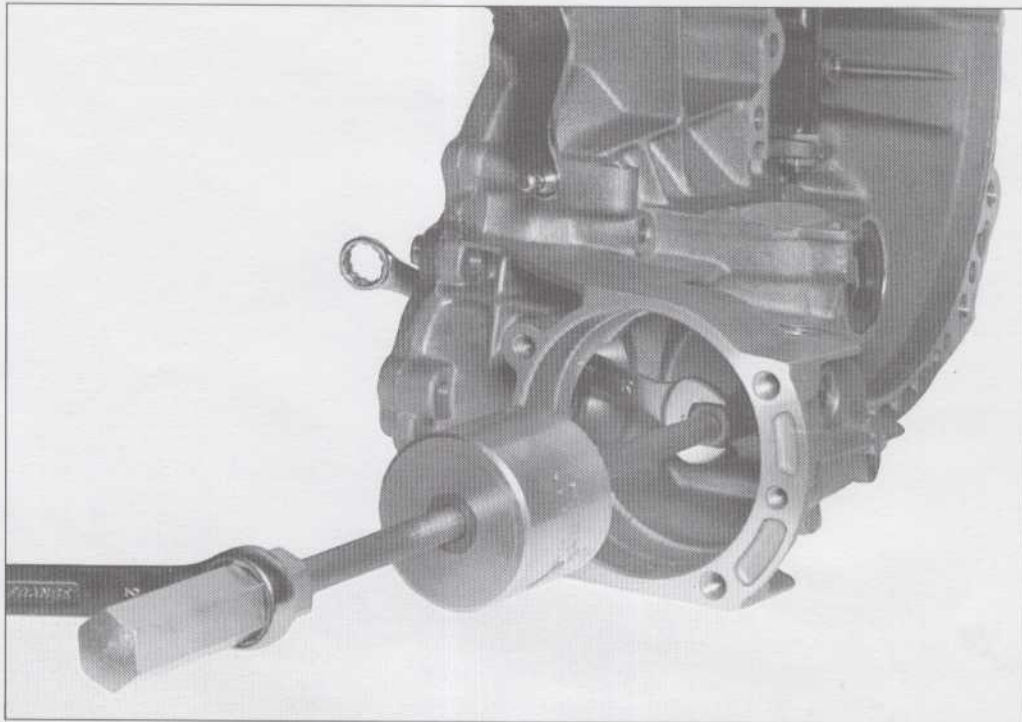

92-410

I

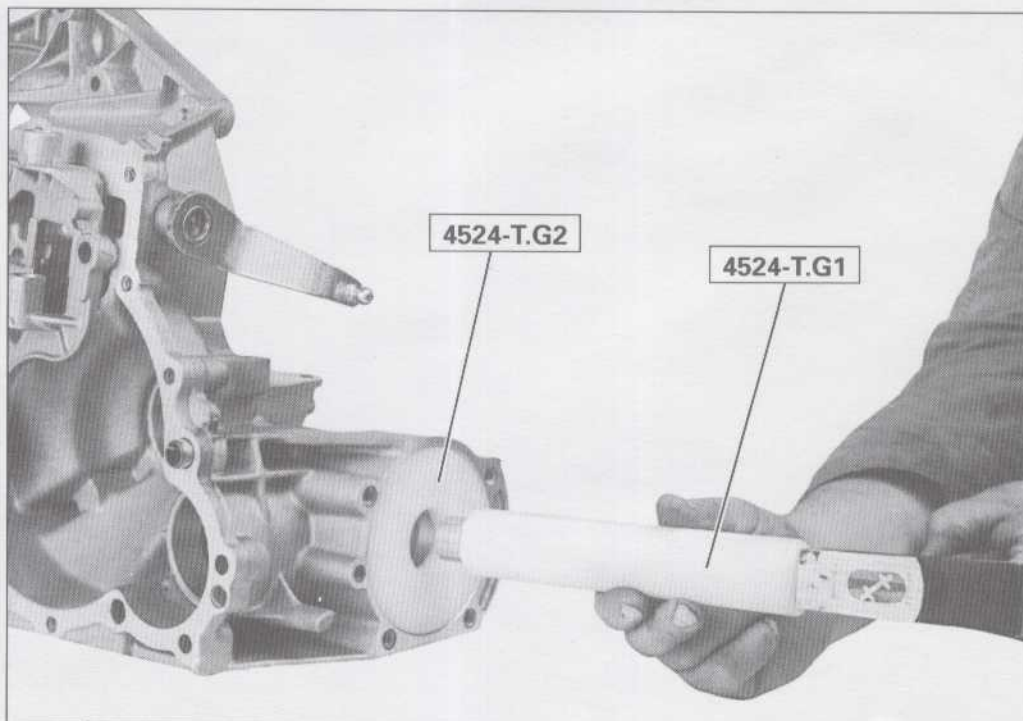

92-939

II